

Curved Bench with Backrest

Gebogene Bank mit Rückenlehne

R2000 [R 6' 74"] / 45°

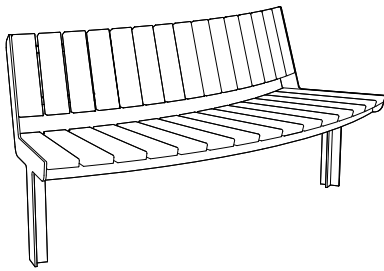

U3-600

Anchoring below ground level
Verankerung unter Geländeniveau

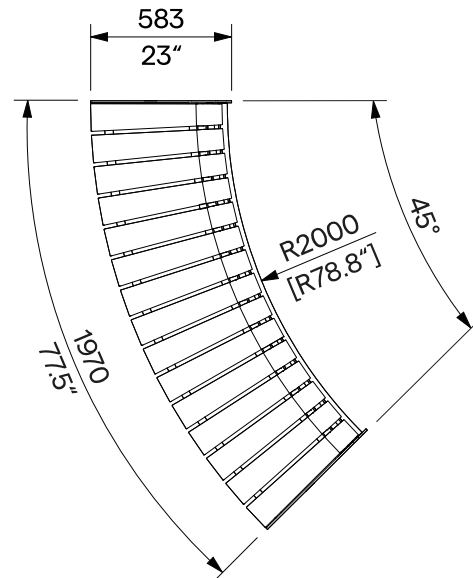
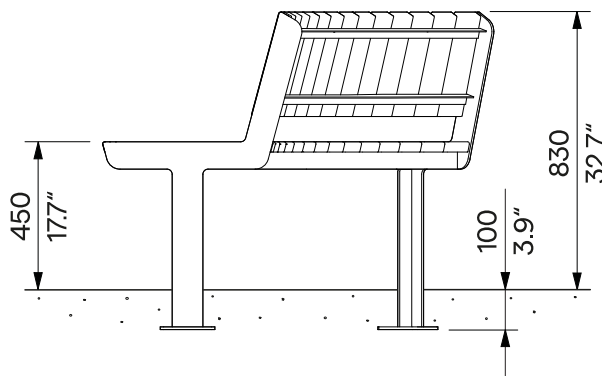

Design	Egoé studio		
Character	The supporting structure of the bench consists of steel side walls and seat and backrest frames, to which solid wood boards are attached.	Charakter	Die tragende Struktur der Bank besteht aus Stahlseitenwänden sowie Sitz- und Rückenlehnenrahmen, an denen Massivholzplatten befestigt sind.
Steel parts	The supporting frame of the bench consists of welded steel plate parts. The surface treatment of the steel elements consists of a corrosion-protective zinc coating and a powder coating. The colour in a fine matt texture can be selected according to „ Samplers RAL “. Stainless steel (A2) fasteners.	Stahlteile	Der Tragrahmen der Bank besteht aus geschweißten Stahlblechteilen. Die Oberflächenbehandlung der Stahlelemente besteht aus einer Korrosionsschutzschicht aus Zink und einer Pulverbeschichtung. Die Farbe in feiner matter Struktur kann nach der „ Musterkatalog RAL “ gewählt werden. Befestigungselemente aus rostfreiem Stahl (A2).
Wooden parts	The seat and backrest are made of solid wooden boards, optionally tropical or European; natural or treated with teak oil.	Holzteile	Der Sitz und Rückenlehne sind aus Massivholz hergestellt, wahlweise tropisch oder europäisch; unbehandelt oder mit Teaköl behandelt.
Options	<ul style="list-style-type: none"> » U3-A10 Armrests - separators in the seat area » U3-A15 Small table - storage plate » The benches can be combined into modular assemblies 	Optionen	<ul style="list-style-type: none"> » U3-A10 Armlehnen - Separatoren im Sitzbereich » U3-A15 Kleiner Tisch - Ablageplatte » Die Bänke können zu modularen Baugruppen kombiniert werden
Anchoring	Anchoring to the paving in the concrete base using galvanised steel threaded rods according to the valid anchorage drawing. All elements of the street furniture must be properly anchored, otherwise there is a risk of the product falling over during careless use, for which the manufacturer is not responsible.	Verankerung	Verankerung auf dem Pflaster im Betonsockel mit Gewindestangen aus verzinktem Stahl gemäß der gültigen Verankerungszeichnung. Alle Elemente des Stadtmobiliars müssen ordnungsgemäß verankert werden, andernfalls besteht die Gefahr, dass das Produkt bei unvorsichtigem Gebrauch umstürzt, wofür der Hersteller nicht verantwortlich ist.
Maintenance	Use non-invasive usual cleaning methods suitable for street furniture, see instructions for „ Inspection and maintenance “.	Wartung	Verwenden Sie die nicht-invasive üblichen Reinigungsmethoden, die für Außenmöbel geeignet sind, siehe Handbuch „ Kontrolle und Wartung “.
Weight	<ul style="list-style-type: none"> » with vacuum-thermalized wood 60 kg [132 lbs] » with tropical wood 77 kg [170 lbs] 	Gewicht	<ul style="list-style-type: none"> » mit vakuum-thermalisiertem Holz 60 kg » mit tropischem Holz 77 kg

Technical Sheet / technisches Arbeitsblatt

The dimensions of the products are informative. We reserve the right to change the specifications without notice. For the most current version of this document please refer to our website.
Die Abmessungen sind informativ. Wir behalten uns das Recht vor, die Spezifikationen ohne vorherige Ankündigung zu ändern. Die gültige Version dieses Dokuments finden Sie auf unserer Website.