

**Doppelseitige beleuchtete CLV-Vitrine**

**L6-200**

Verankerung unter Geländeneiveau

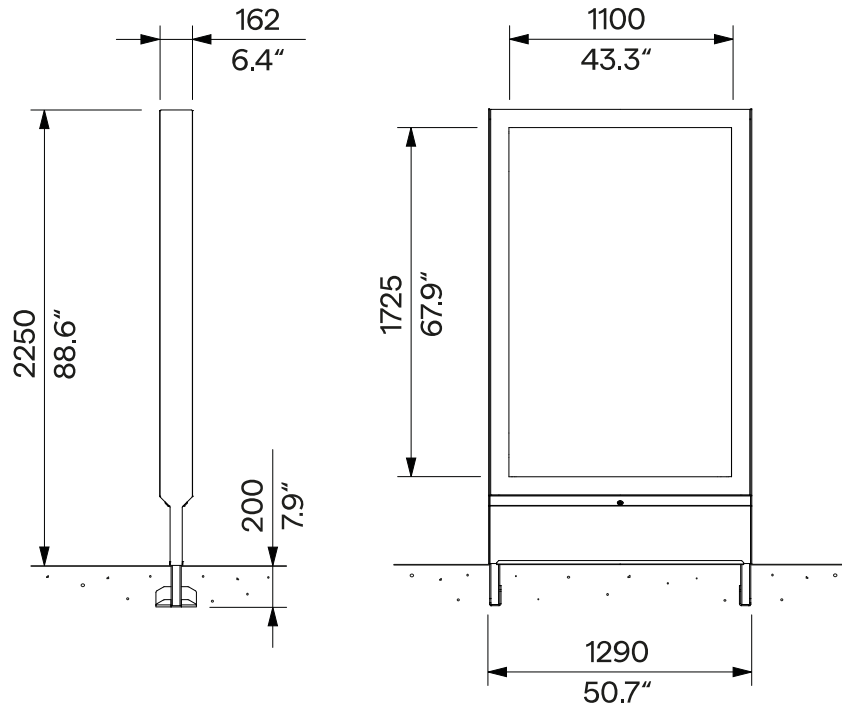
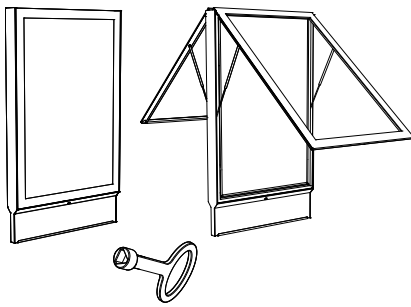

<b>Design</b>	Egoé studio	
<b>Charakter</b>	<p>Beleuchtete doppelseitige „Citylight-Vitrine“ für Informations- und Werbeplakate (1185 x 1725 mm). Die sichtbare Fläche beträgt mindestens 1100 x 1725 mm. LED-Streifen sind rundum angebracht. Zur einfachen Handhabung der Plakate ist die Vitrine mit einem mechanischen System ausgestattet, das die obere Klemmplatte in eine für den Benutzer zugängliche Position bringt. Das Plakat wird mit Spannklemmen befestigt. Der Schaukasten ist mit einer abschließbaren Vorderwand mit gehärtetem Glas, verdeckten Scharnieren, Gasdruckfedern, kompletter elektrischer Ausrüstung und einem Belüftungssystem gegen Feuchtigkeitseintritt ausgestattet.</p>	
<b>Werkstoffe</b>	<p>Die tragende Struktur ist aus Stahlprofilen gefertigt. Die Oberflächenbehandlung des Tragrahmens besteht aus einer Korrosionsschutzschicht aus Zink. Die Verkleidung besteht aus Blechen aus Aluminiumlegierung, die mit einer Pulverbeschichtung behandelt sind. Die Farben in feiner matter Struktur können nach der „<a href="#">Musterkatalog RAL</a>“ gewählt werden. Alle Funktionsteile sind aus rostfreiem Stahl gefertigt. Befestigungselemente aus rostfreiem Stahl (A2). Streuscheibe aus Polycarbonat. Gehärtetes 5 mm dickes ESG-Sicherheitsglas mit umlaufendem Siebdruck.</p>	
<b>Parameter der LED-Beleuchtung</b>	» Farbtemperatur	3 000 K (Tageslichtweiß)
	» Lichtstrom	180 LM / W
	» Leistungsaufnahme	39 W
	» Eingangsspannung	230 VA 50 Hz
	» Nennspannung	24 VDC
	» Lebensdauer	bis zu 50 000 Stunden
	» Schutzklasse	IP44
<b>Verankerung</b>	<p>Vor der Installation muss das 230 V-Netz Kabel angeschlossen werden / CYKY J 3x1.5 - übliche Querschnitt, oder je nach konkreter Situation auch größer. Kabel nicht enthalten. Verankerung im Betonfundament unter dem Pflaster mit Gewindestangen aus verzinktem Stahl und chemischen Anker gemäß der gültigen Verankerungszeichnung. Alle Elemente des Stadtmobiliars müssen ordnungsgemäß verankert werden, andernfalls besteht die Gefahr, dass das Produkt bei unvorsichtigem Gebrauch umstürzt, wofür der Hersteller nicht verantwortlich ist.</p>	
<b>Option</b>	<p>Die Parameter der LED-Beleuchtung (Farbigkeit, Lichtstrom, Stromverbrauch) können in Absprache mit dem Kunden angepasst werden.</p>	
<b>Wartung</b>	<p>Verwenden Sie die üblichen nicht-invasive Reinigungsmethoden für Stadtmobiliar geeigneten, siehe Handbuch „<a href="#">Kontrolle und Wartung</a>“.</p>	
<b>Gewicht</b>	189 kg	

**Technical Sheet / technisches Arbeitsblatt**

The dimensions of the products are informative. We reserve the right to change the specifications without notice. For the most current version of this document please refer to our website. Die Abmessungen sind informativ. Wir behalten uns das Recht vor, die Spezifikationen ohne vorherige Ankündigung zu ändern. Die gültige Version dieses Dokuments finden Sie auf unserer Website.