

# Bench with Steel Backrest

## Bank mit Stahlrückenlehne

### 1.5 m / 4' 11.06"

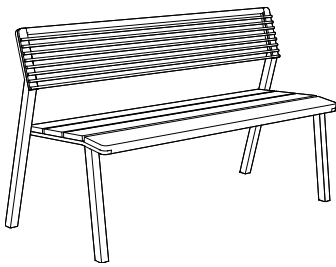

**E2-160**  
removable anchoring  
abnehmbare Verankerung

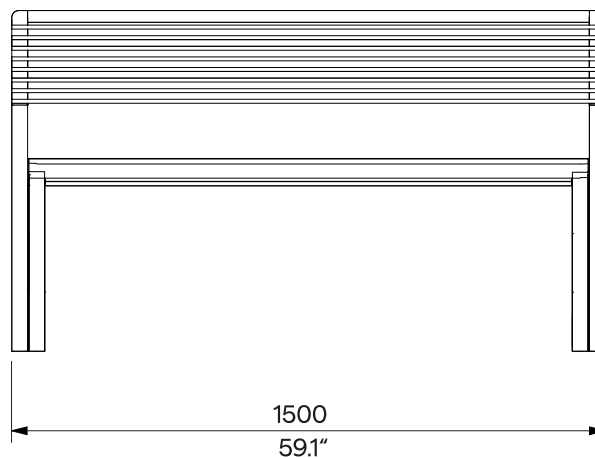
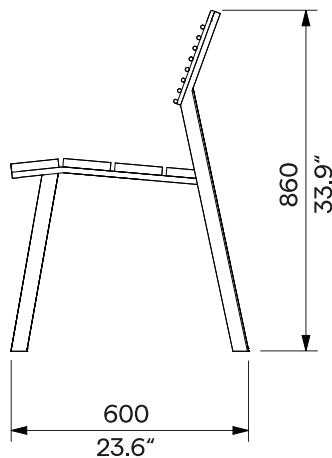

<b>Design</b>	Egoé studio		
<b>Character</b>	The bench with steel legs and backrest made of steel bars. The seat made of solid wooden boards is reinforced with steel strips. Load capacity at even load is 450 kg [993 lbs].	<b>Charakter</b>	Die Bank mit Stahlbeinen und Rückenlehne aus Stahlstäben. Die Sitzfläche aus Massivholzplatten ist mit einer Stahlverstärkung versehen. Die Tragfähigkeit bei gleichmäßiger Belastung beträgt 450 kg.
<b>Steel Parts</b>	The load-bearing frame is made of two weldments of separate side walls made of closed steel profiles. The backrest consists of a welded frame made of steel plates and steel bars Ø 10mm. The surface treatment of the steel elements consists of a corrosion-protective zinc coating and a powder coating. The colour in a fine matt texture can be selected according to „ <a href="#">Samplers RAL</a> “. Stainless steel fasteners (A2).	<b>Stahlteile</b>	Der Stützrahmen besteht aus zwei geschweißten, separaten Seitenstangen aus geschlossenen Stahlprofilen. Die Rückenlehne besteht aus einem geschweißten Rahmen aus Stahlplatten und Stahlstangen Ø 10 mm. Die Oberflächenbehandlung der Stahlelemente besteht aus einer Korrosionsschutzschicht aus Zink und einer Pulverbeschichtung. Die Farbe in feiner matter Struktur kann nach der „ <a href="#">Musterkatalog RAL</a> “ gewählt werden. Befestigungselemente aus rostfreiem Stahl (A2).
<b>Wooden Parts</b>	The seat is made of solid wooden boards, optionally tropical or European; natural or treated with teak oil.	<b>Holzteile</b>	Der Sitz ist aus Massivholz hergestellt, wahlweise tropisch oder europäisch; unbehandelt oder mit Teaköl behandelt.
<b>Anchoring</b>	Anchoring to the paving in the concrete base using threaded rods made of galvanised steel according to the valid anchorage drawing. All elements of the street furniture must be properly anchored, otherwise there is a risk of the product falling over during careless use, for which the manufacturer is not responsible.	<b>Verankerung</b>	Verankerung auf dem Pflaster im Betonsockel mit Gewindestangen aus verzinktem Stahl gemäß der gültigen Verankerungszeichnung. Alle Elemente des Stadtmobiliars müssen ordnungsgemäß verankert werden, andernfalls besteht die Gefahr, dass das Produkt bei unvorsichtigem Gebrauch umstürzt, wofür der Hersteller nicht verantwortlich ist.
<b>Maintenance</b>	Use the usual non-invasive cleaning methods suitable for street furniture, see the manual „ <a href="#">Inspection and maintenance</a> “.	<b>Wartung</b>	Verwenden Sie die üblichen nicht-invasive Reinigungsmethoden für Stadtmobiliar geeigneten, siehe Handbuch „ <a href="#">Kontrolle und Wartung</a> “.
<b>Weight</b>	» with vacuum-thermalized wood 44 kg [97 lbs] » with tropical wood 57 kg [126 lbs]	<b>Gewicht</b>	» mit vakuum-thermalisiertem Holz 44 kg » mit tropischem Holz 57 kg

**Technical Sheet / technisches Arbeitsblatt**

The dimensions of the products are informative. We reserve the right to change the specifications without notice. For the most current version of this document please refer to our website. Die Abmessungen sind informativ. Wir behalten uns das Recht vor, die Spezifikationen ohne vorherige Ankündigung zu ändern. Die gültige Version dieses Dokuments finden Sie auf unserer Website.