

One Cube with Benches and Table
Ein Kubus mit, Sitzbänken und Tisch

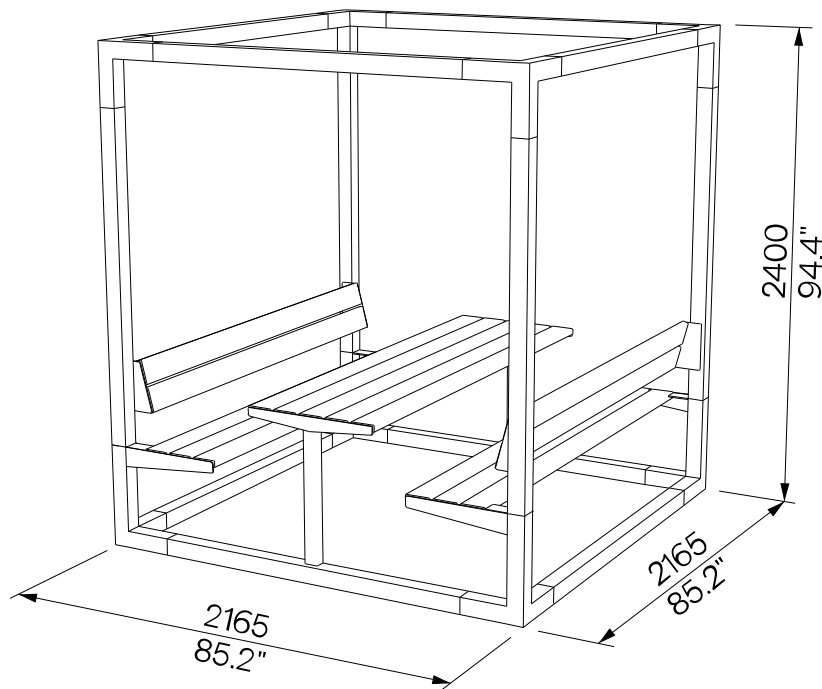

Design Egoé studio

Configuration

One Leva system module with integrated elements:

- Table with steel structure and wooden boards
- Two benches with backs with steel structure and wooden boards

The configuration can be completed with floor, side wall, roof and other elements.

Material

The structure is made of thin-walled steel bars 80 x 80 mm [3.15" x 3.15"] and their weldments with anticorrosive zinc surface protection and powder-coating. The colour in a fine matt texture can be selected according to „[Samplers RAL](#)“.

The beams are made of larch wood, treated with nano-coat of colorless oil.

The benches and table are made of tropical wood boards without surface treatment.

Terrain preparation

When placed outside the paved base, we recommend lowering the terrain by 80 - 100 mm [3,15" - 4"], laying the geotextile and, if necessary, backfilling the crushed aggregate.

Anchoring

Anchoring in the recommended manner is required manufacturer according to the place of installation. It is always necessary to consult the manufacturer before placing the module on the terrace anchorage or other attachment.

If the module is not anchored, the manufacturer accepts no liability for damage caused by adverse weather conditions or improper use.

Assembly

Installation may only be carried out by personnel properly trained by the manufacturer in accordance with the valid assembly instructions.

Maintenance

Use the usual cleaning methods suitable for outdoor furniture, see the manual „[Inspection and maintenance](#)“.

Weight 290 kg [639 lbs]

Konfiguration

Ein Leva-Systemmodul mit integrierten Elementen:

- Tisch mit Stahlgestell und Holzplatten
- zwei Bänke mit Rückenlehne mit Stahlstruktur und Holzplatten

Die Konfiguration kann mit Boden, Seitenwand, Dach und anderen Elementen ergänzt werden.

Material

Die Konstruktion besteht aus dünnwandigen Stahlstäben 80 x 80 mm und deren Schweißnähten mit Oberflächenschutz aus Zink und Pulverbeschichtung gegen Korrosion. Die Farbe in feiner matter Struktur kann nach „[Musterkatalog RAL](#)“ gewählt werden.

Die Balken sind aus Lärchenholz, das mit einer Nanobeschichtung aus farblosem Öl behandelt wurde.

Die Bänke und der Tisch sind aus tropischen Holzplatten ohne Oberflächenbehandlung.

Geländevorbereitung

Bei der Verlegung außerhalb der befestigten Tragschicht empfehlen wir, das Gelände um 80 - 100 mm abzusenken, das Geotextil zu verlegen und ggf. den Schotter zu verfüllen.

Verankerung

Die Verankerung in der empfohlenen Weise ist vom Hersteller je nach Installationsort vorgeschrieben. Vor dem Aufsetzen des Moduls auf die Terrassenverankerung oder sonstige Befestigung ist immer Rücksprache mit dem Hersteller zu halten.

Wird das Modul nicht verankert, übernimmt der Hersteller keine Haftung für Schäden, die durch ungünstige Witterungsbedingungen oder unsachgemäßen Gebrauch entstehen.

Montage

Die Installation darf nur durch vom Hersteller entsprechend geschultes Personal gemäß den geltenden Installationsanweisungen erfolgen.

Wartung

Verwenden Sie die üblichen, für Außenmöbel geeigneten Reinigungsmethoden, siehe Handbuch „[Kontrolle und Wartung](#)“.

Gewicht 290 kg

technical sheet / technisches Arbeitsblatt

The dimensions of the products are informative. The manufacturer reserves the right to change the technical specifications without prior notice.
Die Abmessungen der Produkte sind informativ. Der Hersteller behält sich das Recht vor, die technischen Spezifikationen ohne vorherige Ankündigung zu ändern.