

A-Collection
Litter Bin for Sorted Waste
Behälter für sortierten Abfall
3 x 61 l / 3 x 16-gal (U.S. wet)

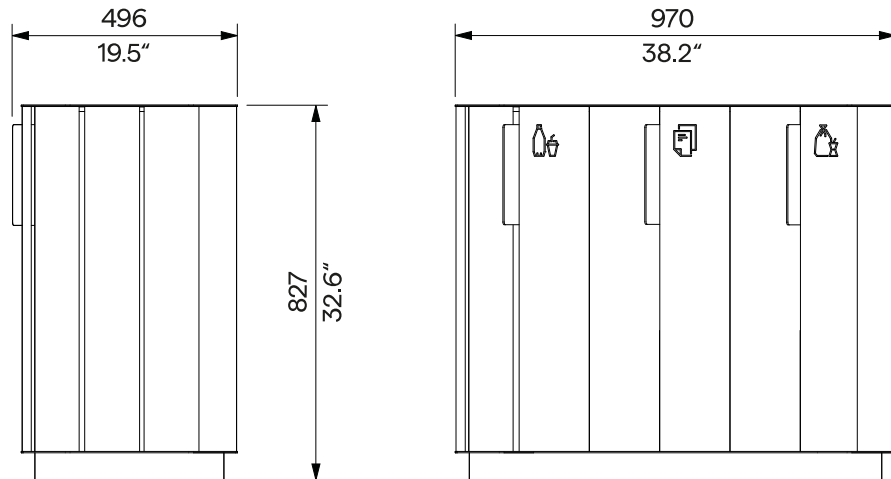
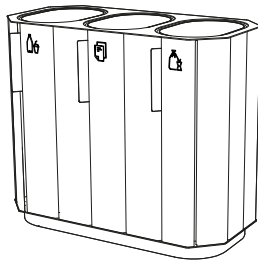

A20-8101

removable anchoring
abnehmbare Verankerung

Design	Egoé studio		
Character	Litter bin for general and recyclable waste has a steel support frame and solid wood side lining. The multi-litter bin contains three separate inner metal bins that can be easily ejected upwards.	Charakter	Der Außenbehälter für gemischte und recyclingfähige Abfälle hat einen Stahlrahmen und eine Holzbelattung. Der Multi-Behälter enthält drei getrennte innere Metallbehälter, die frei nach oben geschoben werden können.
Waste Type Labelling	Pictograms and rubber bands in colour of the specified types of sorted waste. Recommended: Plastics / yellow Paper / blue Mixed waste / black Other types of sorted waste are available on request.	Bezeichnung der Abfallart	Piktogramme und Gummibänder in Farbe für die angegebenen Arten von getrenntem Abfall. Empfohlen: Kunststoffe / gelb Papier / blau Gemischte Abfälle / schwarz Andere Arten von getrennten Abfällen sind auf Anfrage erhältlich.
Steel Parts	The welded steel structure is made of bent sheets and profiles. The surface treatment consists of a corrosion-protective zinc coating and a powder coating. The colour in a fine matt texture can be selected according to „ Samplers RAL “. Stainless steel (A2) fasteners.	Stahlteile	Die geschweißte Stahlkonstruktion ist aus gebogenen Blechen und Profilen gefertigt. Die Oberflächenbehandlung besteht aus einer Korrosionsschutzschicht aus Zink und einer Pulverbeschichtung. Die Farbe in feiner matter Struktur kann nach der „ Musterkatalog RAL “ gewählt werden. Befestigungselemente aus rostfreiem Stahl (A2).
Inner Bin	Thin-walled bent galvanised sheet metal, handling handles. Capacity of each bin is 61 litres [16 gallons].	Innerer Behälter	Dünnwandige, gebogene, verzinkte Bleche, Griffe zur Handhabung. Inhalt der einzelnen Behälter ist 61 Liter.
Wooden Parts	The bin cladding is made of solid wood; optionally tropical or European; natural or treated with teak oil.	Holzteile	Die Holzbelattung des Behälters besteht aus Massivholz; wahlweise tropisch oder europäisch; unbehandelt oder mit Teaköl behandelt.
Anchoring	Anchoring to the paving in the concrete base using threaded rods according to the valid anchorage drawing. All elements of the street furniture must be properly anchored, otherwise there is a risk of the product falling over during careless use, for which the manufacturer is not responsible.	Verankerung	Verankerung auf dem Pflaster im Betonsockel mit Gewindestangen gemäß der gültigen Verankerungszeichnung. Alle Elemente des Stadtmobiliars müssen ordnungsgemäß verankert werden, andernfalls besteht die Gefahr, dass das Produkt bei unvorsichtigem Gebrauch umstürzt, wofür der Hersteller nicht verantwortlich ist.
Maintenance	Use the usual cleaning methods suitable for street furniture, see the manual „ Inspection and maintenance “.	Wartung	Verwenden Sie die üblichen, für Stadtmobiliar geeigneten Reinigungsmethoden, siehe Handbuch „ Kontrolle und Wartung “.
Weight	» with vacuum-thermalized wood 58 kg [128 lbs] » with tropical wood 75 kg [165 lbs]	Gewicht	» mit vakuum-thermalisiertem Holz 58 kg » mit tropischem Holz 75 kg

Technical Sheet / technisches Arbeitsblatt

The dimensions of the products are informative. We reserve the right to change the specifications without notice. For the most current version of this document please refer to our website. Die Abmessungen sind informativ. Wir behalten uns das Recht vor, die Spezifikationen ohne vorherige Ankündigung zu ändern. Die gültige Version dieses Dokuments finden Sie auf unserer Website.