

Armchair with Armrests

Sessel mit Armlehnen

0.65 m / 2' 1.59"

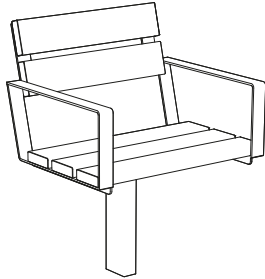

LVK153

Anchoring below ground level
Verankerung unter Geländeniveau

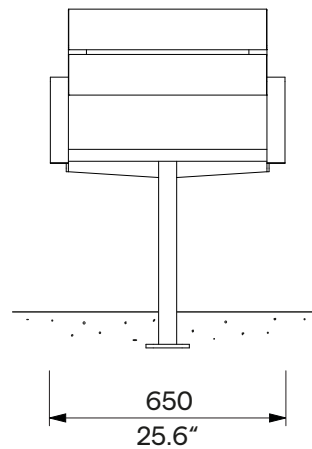
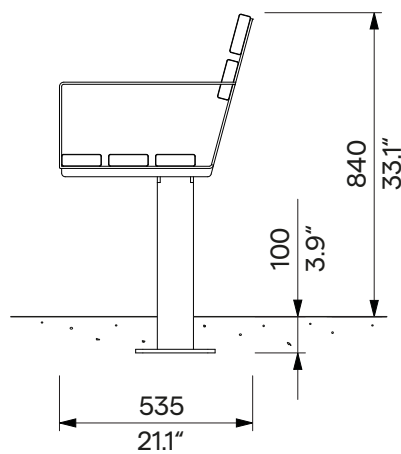

Design	Egoé studio		
Character	The welded steel structure of the armchair is connected to the solid wooden boards with stainless steel fasteners.	Charakter	Die geschweißte Stahlkonstruktion des Sessels ist mit den massiven Holzplatten durch Befestigungselemente aus Edelstahl verbunden.
Steel Parts	The supporting frame of the central leg and the seat frame, backrest and armrests is welded from closed steel sections and strips. The surface treatment of the steel structure consists of a corrosion-protective zinc coating and a powder coating. The colour in a fine matt texture can be selected according to „ Samplers RAL “.	Stahlteile	Der tragende Rahmen des Mittelbeins sowie der Sitzrahmen, die Rückenlehne und die Armlehnen sind aus geschlossenen Stahlprofilen und -bändern geschweißt. Die Oberflächenbehandlung der Stahlkonstruktion besteht aus einer Korrosionsschutzschicht aus Zink und einer Pulverbeschichtung. Die Farbe in feiner matter Struktur kann nach der „ Musterkatalog RAL “ gewählt werden.
Wooden Parts	The boards are made of solid wood, optionally European vacuum-thermalized or tropical; natural or treated with teak oil. Profile of the boards 110 x 33 mm (4.33" x 1.3")	Holzteile	Die Platten sind aus Massivholz, wahlweise europäisch vakuumthermalisiert oder tropisch; unbehandelt oder mit Teaköl behandelt. Profil der Platten 110 x 33 mm.
Anchoring	Anchoring to the concrete subfloor under the pavement using M8 threaded rods according to the valid anchorage drawing. All elements of the street furniture must be properly anchored, otherwise there is a risk of the product falling over during careless use, for which the manufacturer is not responsible.	Verankerung	Verankerung im Betonunterbau unter dem Pflaster mit Gewindestangen M8 gemäß der gültigen Verankerungszeichnung. Alle Elemente des Stadtmobiliars müssen ordnungsgemäß verankert werden, andernfalls besteht die Gefahr, dass das Produkt bei unvorsichtigem Gebrauch umstürzt, wofür der Hersteller nicht verantwortlich ist.
Maintenance	Use the usual cleaning methods suitable for street furniture, see the manual „ Inspection and maintenance “.	Wartung	Verwenden Sie die üblichen, für Stadtmobiliar geeigneten Reinigungsmethoden, siehe Handbuch „ Kontrolle und Wartung “.
Weight	» with vacuum-thermalized wood 24 kg [52 lbs] » with tropical wood 27 kg [60 lbs]	Gewicht	» mit vakuum-thermalisiertem Holz 24 kg » mit tropischem Holz 27 kg

Technical Sheet / technisches Arbeitsblatt

The dimensions of the products are informative. We reserve the right to change the specifications without notice. For the most current version of this document please refer to our website.
Die Abmessungen sind informativ. Wir behalten uns das Recht vor, die Spezifikationen ohne vorherige Ankündigung zu ändern. Die gültige Version dieses Dokuments finden Sie auf unserer Website.