

**O1-3631**

odnímatelné kotvení  
zdejmowane kotwienie

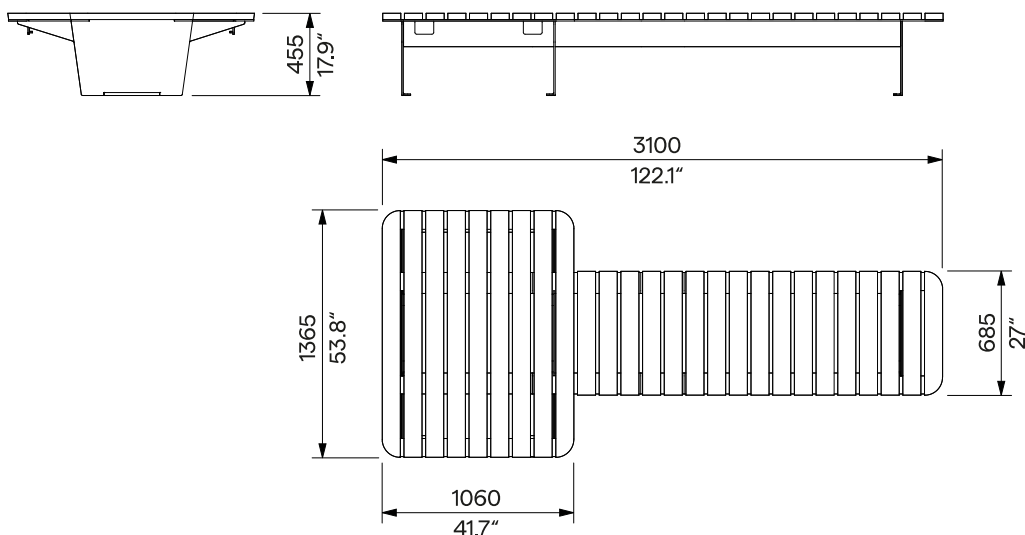

<b>Design</b>	Egoé studio		
<b>Charakter</b>	Nosnou konstrukci lavičky tvoří svařenec rámu sedáku a podnoží. Sedák z masivního dřeva je připevněn pomocí nerezového spojovacího materiálu. Lavička je určena až pro 12 osob, při rovnoměrném zatížení je její nosnost 1800 kg (12 x 150 kg).	<b>Charakter</b>	Konstrukcja nośna ławki składa się ze spawanej ramy siedziska i podstawy. Siedzisko wykonane z litego drewna jest przymocowane za pomocą elementów złącznych ze stali nierdzewnej. Ławka jest przeznaczona dla do 12 osób, a jej nośność przy równomiernym obciążeniu wynosi 1800 kg (12 x 150 kg).
<b>Ocelové prvky</b>	Podnože a nosný rám jsou vyrobeny z ocelových plechů a profilů. Povrchová úprava je tvořena protikorozní ochrannou vrstvou zinku a práškovým vypalovacím lakem. Barvu v jemné matné struktuře lze vybrat podle <a href="#">vzorníku RAL</a> .	<b>Elementy stalowe</b>	Podstawa i rama nośna wykonane są ze stalowych płyt i profili. Powierzchnia stalowa pokryta jest ochronną warstwą cynku oraz malowana proszkowo. Kolor, w wykończeniu matowym, o drobnej strukturze, można wybrać zgodnie z <a href="#">Wzornikiem RAL</a> .
<b>Dřevo</b>	Sedák je vyroben z desek masivního dřeva, volitelně tropického nebo evropského; bez povrchové úpravy nebo ošetřeny teakovým olejem.	<b>Drewno</b>	Siedzisko wykonane jest z desek z litego drewna, opcjonalnie tropikalnego lub europejskiego; naturalne lub zabezpieczone olejem teakowym.
<b>Opcje</b>	<ul style="list-style-type: none"> <li>» „nekonečná“ řada navazujících laviček</li> <li>» integrace květináčů</li> <li>» područky / oddělovače</li> <li>» opěradla v různých variantách: <ul style="list-style-type: none"> <li>» dlouhé nebo krátké</li> <li>» ocelové nebo dřevěné</li> <li>» variabilní umístění opěradla</li> </ul> </li> </ul>	<b>Opcje</b>	<ul style="list-style-type: none"> <li>» „niekończąca się“ seria połączonych ławek</li> <li>» integracja donic</li> <li>» podłokietniki / separatory</li> <li>» oparcia w różnych wariantach: <ul style="list-style-type: none"> <li>» długie lub krótkie</li> <li>» stalowe lub drewniane</li> <li>» zmienne pozycjonowanie oparcia</li> </ul> </li> </ul>
<b>Kotvení</b>	Na dlažbu do betonového základu pomocí závitových tyčí podle platného výkresu kotvení. Všechny prvky městského mobiliáře musí být řádně ukotveny, jinak hrozí při neopatrném užívání převrnutí výrobku, za jehož následky nenese výrobce žádnou odpovědnost.	<b>Kotwienie</b>	Na nawierzchni do betonowych fundamentów, za pomocą prętów gwintowanych, zgodnie z aktualnym rysunkiem kotwienia. Wszystkie elementy mebli miejskich muszą być odpowiednio zakotwiczone, w przeciwnym razie nieostrożne użytkowanie może spowodować przewrócenie się produktu, za co producent nie ponosi odpowiedzialności.
<b>Údržba</b>	Použijte obvyklé způsoby čištění vhodné pro městský mobiliář, viz příručka „ <a href="#">Kontrola a údržba</a> “.	<b>Konserwacja</b>	Należy stosować zwykłe metody czyszczenia odpowiednie dla mebli miejskich, zob. instrukcje „ <a href="#">Kontrola i konserwacja</a> “.
<b>Hmotnost</b>	<ul style="list-style-type: none"> <li>» s vakuově termizovaným dřevem 216 kg</li> <li>» s tropickým dřevem 257 kg</li> </ul>	<b>Waga</b>	<ul style="list-style-type: none"> <li>» z drewnem poddanym termizacji próżniowej 216 kg</li> <li>» z drewna tropikalnego 257 kg</li> </ul>

**technický list / karta techniczna**

Rozměry výrobků mají informativní charakter. Vyhrazueme si právo na změnu specifikace bez předchozího upozornění. Platnou verzi tohoto dokumentu najdete na našich webových stránkách. Wymiary produktów mają charakter informacyjny. Zastrzegamy sobie prawo do zmiany specyfikacji bez uprzedzenia. Aktualna wersja tego dokumentu znajduje się na naszej stronie internetowej.